

MGS-250

INSTALLATIONSANLEITUNG FÜR DEN GASDETEKTOR

Art.-Nr.: 6490-9004
Revision 0
Montag, 25. Januar 2016



VORSICHT: MONTIEREN SIE den MGS-250 NICHT in der Nähe von entflammaren Flüssigkeiten oder Dämpfen. Der Betrieb elektrischer Geräte in einem solchen Bereich stellt ein Sicherheitsrisiko dar.



WARNUNG: Halten Sie sich strikt an die Anweisungen des Handbuchs zum Gasdetektor (Art.-Nr. 6490-9000), erhältlich auf www.MyBacharach.com.

1: BETRIEBBEREICH UND -BEDINGUNGEN

Der MGS-250 von Bacharach ist ein Gerät zur kontinuierlichen Überwachung von Kühlgasen.

Das Gerät benötigt 24 V AC oder DC. Das Ausgangssignal kann ein Spannungs- oder Stromsignal sein (wählbar). Das Relais am Gerät kann zum Umschalten zwischen Alarmgeräten verwendet werden.

2: SICHERHEITSANWEISUNGEN

BENUTZERHANDBUCH: Lesen Sie vor der Verwendung dieses Geräts das Benutzerhandbuch (Art.-Nr. 6490-9000) sorgfältig und befolgen Sie die darin enthaltenen Anweisungen. Der Benutzer muss diese Anweisungen vollständig verstehen und strikt einhalten. Verwenden Sie dieses Produkt nur für die Zwecke und unter den Voraussetzungen wie in diesem Dokument definiert.

RICHTLINIEN: Halten Sie alle örtlichen und nationalen Gesetze, Richtlinien und Bestimmungen zu diesem Gerät ein.

ORIGINALTEILE: Verwenden Sie nur Originalersatzteile und -zubehör von Bacharach, andernfalls kann die ordnungsgemäße Funktionstüchtigkeit des Geräts leiden.

NUR VOM TECHNIKER ZU INSTALLIEREN: Dieses Gerät muss von einem angemessenen qualifizierten Techniker gemäß diesen Anweisungen und den jeweiligen Branchenstandards der jeweiligen Branche/des Landes installiert werden. Betreiber des Geräts müssen die Richtlinien und Standards ihrer Branche/ihrer Landes zum Betrieb des Geräts kennen. Diese Hinweise sind lediglich als Anleitung zu verstehen; der Hersteller übernimmt keine Haftung für Installation oder Betrieb des Geräts.

Wird das Gerät nicht gemäß dieser Anleitung und den Branchenrichtlinien installiert und betrieben, dann können ernste Verletzungen einschließlich Todesfolge auftreten und der Hersteller übernimmt hierfür keine Haftung.

SICHERE MONTAGE: Dieses Gerät muss zum Trennen der Verbindung mit einem markierten, an geeigneter Stelle platzierten und leicht erreichbaren Schalter oder Stromkreisunterbrecher verbunden sein.

3: SPEZIFIKATIONEN

Gewicht und Abmessungen	6.3 oz 4,0" x 5,5" x 1,5"	180 g 102 x 140 x 37 mm
Temperaturbereich	-22° bis 104° F	-30° bis 40° C
Gehäuse	ABS-Kunststoff, UL-Entflammbarkeitswert 94V-0	
Zulassungen	CE, UL/CSA/IEC/EN 61010-1	



HINWEIS: Bei Installation in Bereichen, wo Wasser verspritzt werden kann, sollte zusätzlich der optionale Spritzschutz (Art.-Nr. 6900-0001) montiert werden. Die o.g. Gewicht und Maße beinhalten den optionalen Spritzschutz nicht.

4: MONTAGE



WICHTIG: Dichten Sie den Gasdetektor nicht ab und verfugen Sie ihn nicht. Das Gerät kann ohne den Luftaustausch durch die Ritzen zwischen Sockel und Gehäuse nicht arbeiten. Halten Sie die schmalen Ritzen um Gehäuse und Sockel frei von anderen Materialien.

4: MONTAGE (FORTSETZUNG)

ZUGÄNGLICHKEIT: Der Ort, an dem das Gerät montiert wird, sollte für Überwachung und Wartung leicht zugänglich sein.

VIBRATIONSFREIER STANDORT: Montieren Sie den MGS-250 NICHT direkt an vibrierende Maschinen, da die Vibrationen die Leistung des Geräts mindern können.

RICHTLINIEN ZUR PLATZIERUNG: Der MGS-250 sollte lotrecht und plan installiert und sicher auf einer festen Oberfläche befestigt werden.

SPRITZWASSER: Bei Installation in Bereichen, wo Wasser verspritzt werden kann, sollte zusätzlich der optionale Spritzschutz (Art.-Nr. 6900-0001) montiert werden.

UMGEBUNGSBEDINGUNGEN: Berücksichtigen Sie sorgfältig alle Eigenheiten der Umgebung, der die Geräte ausgesetzt werden.

ZU ERKENNENDES GAS: Die physischen Daten des Gases oder Dampfes, das/der erkannt werden soll, sind zu beachten.

VERWENDUNG: Die äußeren Umstände der Verwendung (zum Beispiel mögliche Lecks, Luftbewegung/Luftzug usw.) sind zu beachten.

ZUGANGSMÖGLICHKEITEN: Das Gerät muss zu Wartungszwecken ausreichend zugänglich sein.

ZUBEHÖR: Der Typ der optionalen und Nebengeräte, die mit dem System verwendet werden sollen, muss berücksichtigt werden.

ELEKTRONIK: Das System enthält sensible elektronische Komponenten, die leicht beschädigt werden können. Berühren oder stören Sie diese Komponenten nicht.

Montieren Sie den MGS-250 gemäß den oben genannten Hinweisen und Produktabmessungen (siehe Abschnitt 3), den maximalen Kabellängen (siehe Abschnitt 5) und den entsprechenden Montagemaßen, die Sie in den folgenden Abbildungen finden.

Zum Öffnen des Gehäuses drücken Sie mit einem Schlitzschraubenzieher den oberen Riegel herunter. Während des Drückens greifen Sie die hintere Kante des Gehäuses dicht am Riegel und ziehen die Rückseite ab.

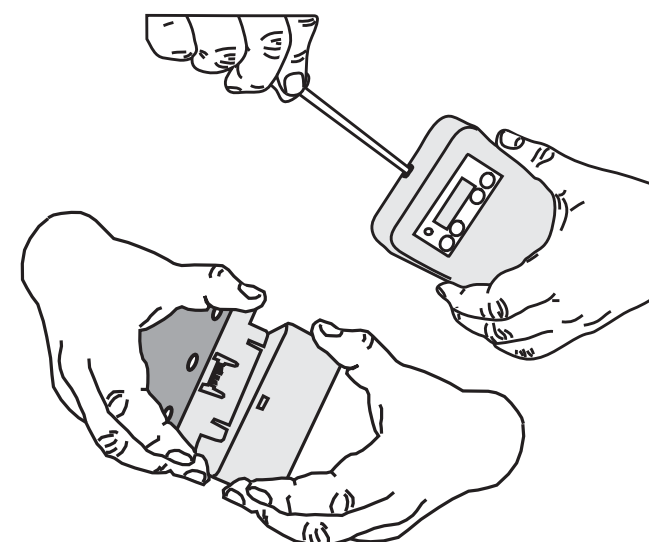

4: MONTAGE (FORTSETZUNG)

In montiertem Zustand lässt sich das Gehäuse einfach durch Drücken des oberen Riegels mit einem passenden Schraubenzieher oder einem anderen flachen Gegenstand öffnen. Bei heruntergedrücktem Riegel ziehen Sie das Gehäuse ab, indem Sie es an beiden Seiten gerade herausziehen. Ohne das Gehäuse ist nun der Montagesockel mit den Klemmleisten sichtbar.

SCHRITT 1: Öffnen Sie das Gehäuse.

SCHRITT 2: Setzen Sie den Sockel auf den gewünschten (geeigneten) Montageort. Verwenden Sie den Detektorsockel, um den Montageort, falls nötig, zu markieren. Die Bohrlöcher an der Rückseite sind groß genug, um den Detektor an unterschiedlichen elektrischen Verteilerkästen anzubringen. Mit den übrigen Löchern kann der Gasdetektor an anderen Flächen oder an der Wand montiert werden.

SCHRITT 3 - WANDMONTAGE: Befestigen Sie den Sockel des MGS-250 mit zwei 6er Schrauben (mitgeliefert) durch zwei der Bohrlöcher an der Montageoberfläche. Ziehen Sie die Schrauben nicht zu fest an.

SCHRITT 3 - MONTAGE AN VERTEILERKÄSTEN: Befestigen Sie den Sockel des MGS-250 über die beiden dafür vorgesehenen Löcher am Verteilerkasten (mit den bei Ihrem Verteilerkasten mitgelieferten Beschlägen).

SCHRITT 4: Wenn Sie jetzt noch nicht verkabeln möchten, setzen Sie das Gehäuse wieder auf den Sockel.

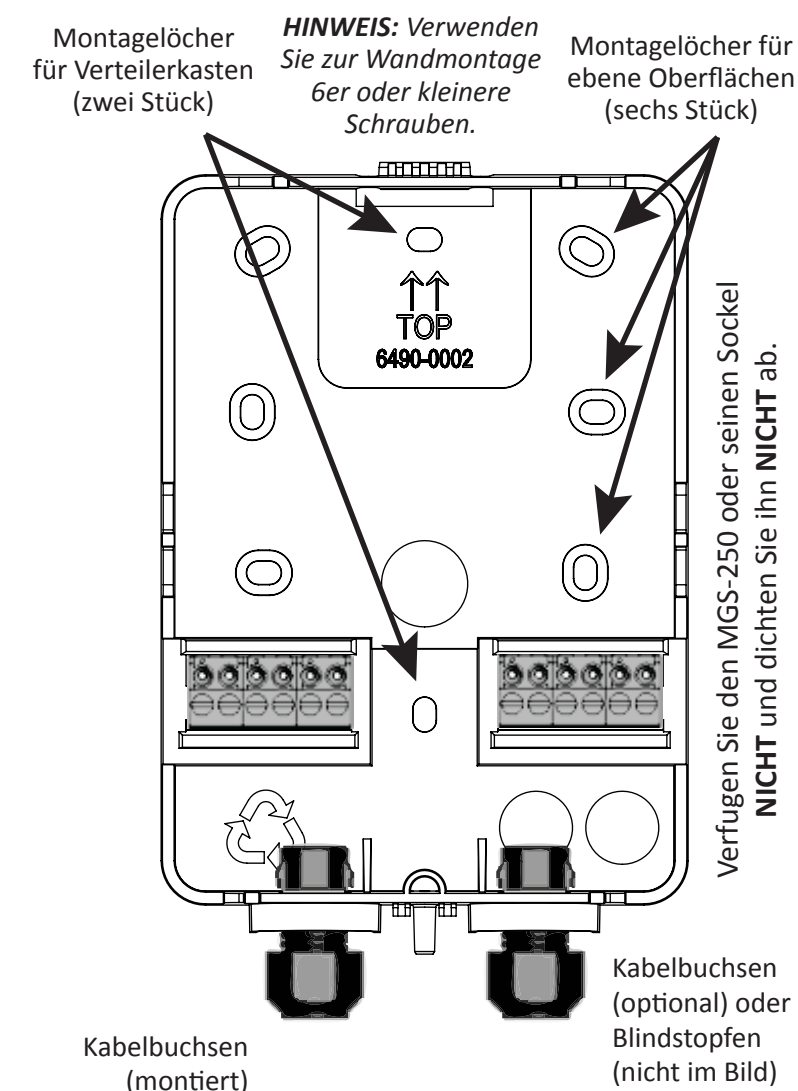

5: VERKABELUNG UND KONFIGURATION

KABELÖFFNUNGEN: Jeder MGS-250-Sender enthält zwei Kabelbuchsen. Die linke Kabelbuchse ist vorinstalliert, die rechte Buchse ist optional und muss ggf. installiert werden. Falls die rechte Buchse nicht nötig ist, muss sie mit einem Blindstopfen (im Montage-Set enthalten) verschlossen werden.



HINWEIS: Zur Verkabelung müssen Sie das MGS-250-Gehäuse zunächst öffnen. Es lässt sich durch Drücken des oberen Riegels mit einem passenden Schraubenzieher oder anderen flachen Gegenstand abnehmen.

Im Benutzerhandbuch (Art.-Nr. 6490-9000) auf www.MyBacharach.com finden Sie detaillierte Anweisungen zum Zugang zu den internen Komponenten für die Verkabelung.

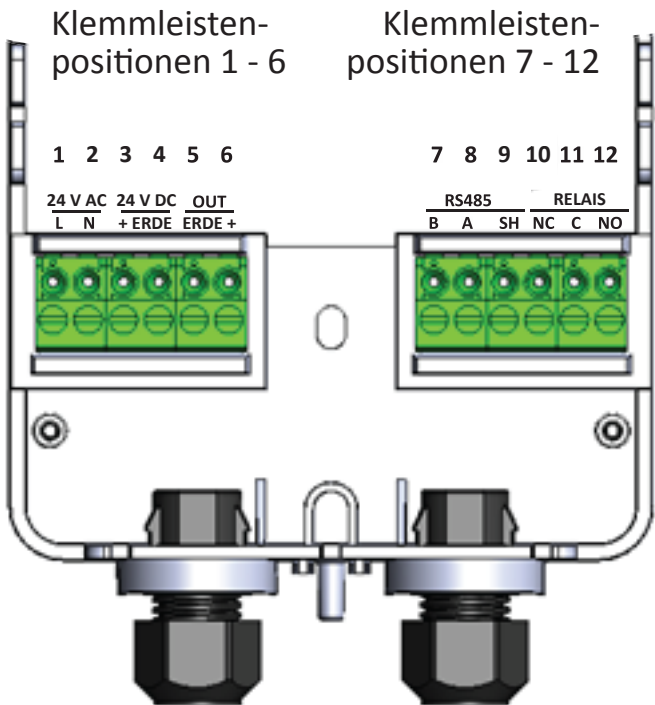

WARNUNG: Falsche Verkabelung kann beim Gasdetektor zu bleibenden Schäden führen und die Garantie zum Erlöschen bringen. Überprüfen Sie alle Anschlüsse, bevor Sie den Strom einschalten.

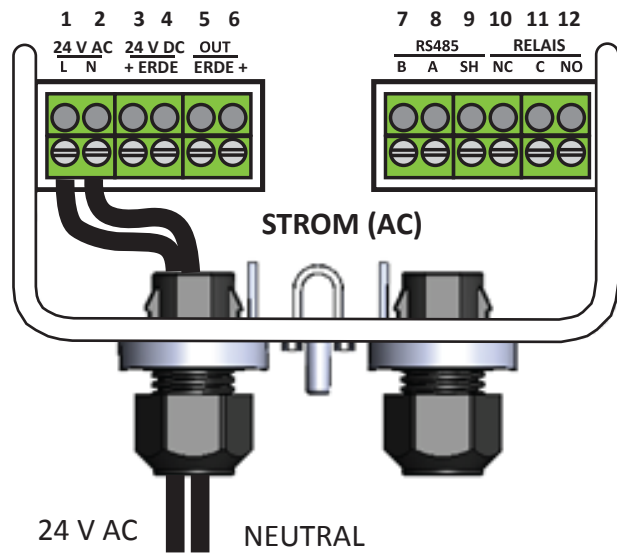
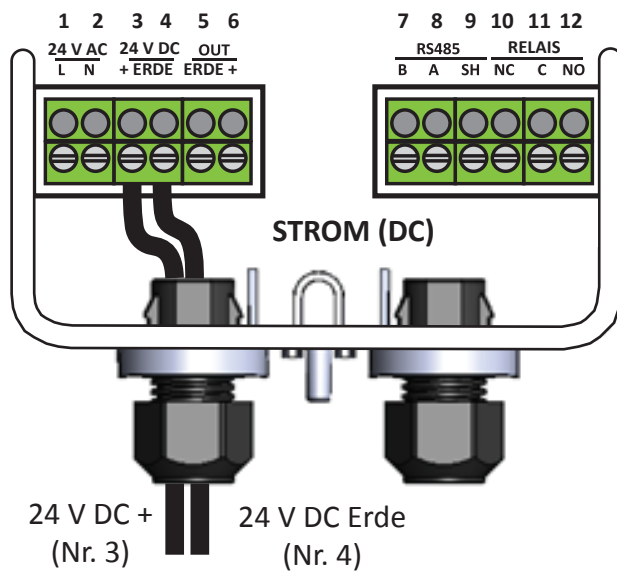

WARNUNG: Die Stromquelle für den MGS-250 muss entweder

- eine geeignete, UL 60950/CSA-zugelassene Stromquelle sein, die durch Doppelisolierung von der Netzspannung getrennt ist, oder
- ein als geeignet eingestuftes, UL-gelisteter Transformator oder Transformator der CSA-Klasse 2.

Die Nichteinhaltung dieser Vorgaben kann zu Verletzung bis hin zum Tod führen.

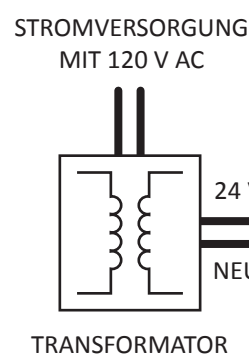

WARNUNG: Zwischen den Einheiten muss neutrale Polarität gewahrt werden.

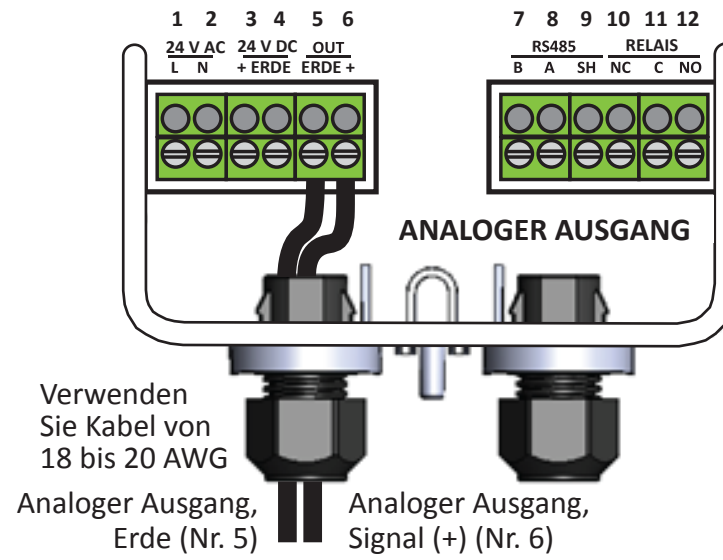

Verwenden Sie Kabel von 18 bis 20 AWG
Analoger Ausgang, Erde (Nr. 5) Analoger Ausgang, Signal (+) (Nr. 6)



HINWEIS: Nach Beendigung der Verkabelung setzen Sie das Gehäuse sorgfältig wieder zusammen. Nach Abschluss der Installation lesen Sie im Benutzerhandbuch (Art.-Nr. 6490-9000) auf www.MyBacharach.com die weiteren Anweisungen für den ordnungsgemäßen Betrieb.

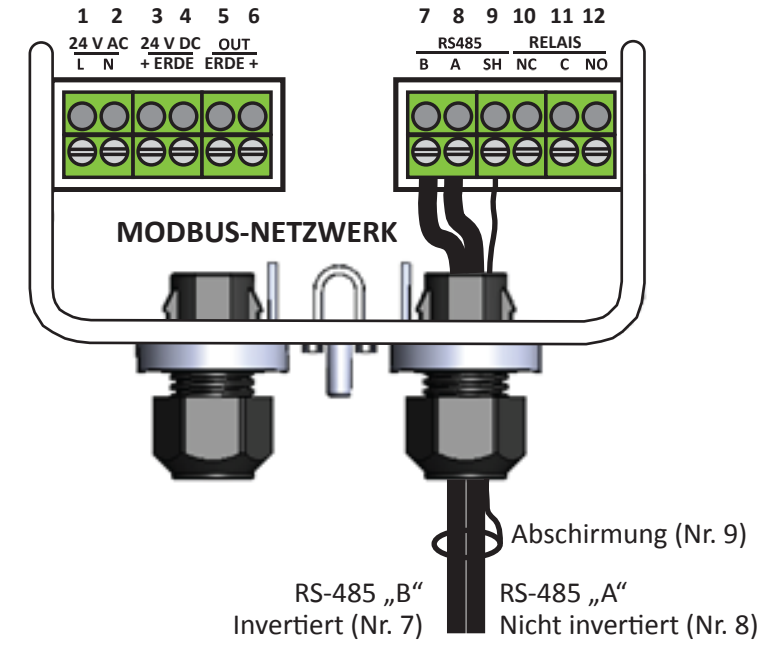
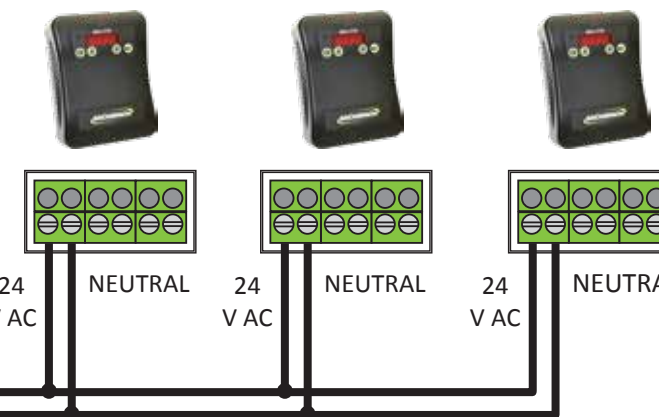

WICHTIG: Für die Verkabelung zur Modbus-Netzwerkcommunication verwenden Sie nur abgeschirmte, verdrehte Doppelkabel des Typs 18-24 AWG mit 120 Ω Wellenwiderstand.



WICHTIG: Vergewissern Sie sich, dass der Abschlusswiderstand am Gerät auf allen Seiten des Netzwerks aktiviert ist.

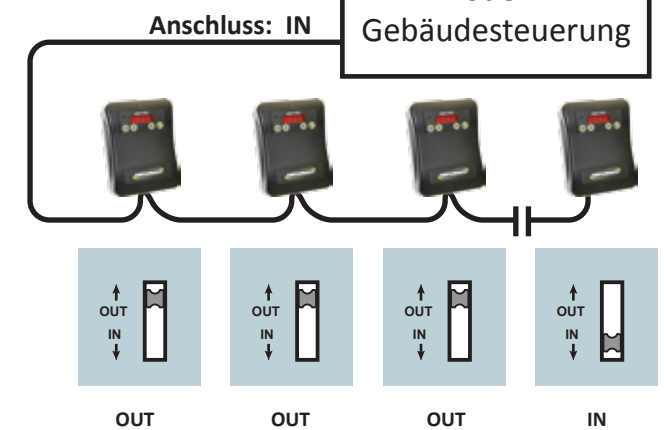
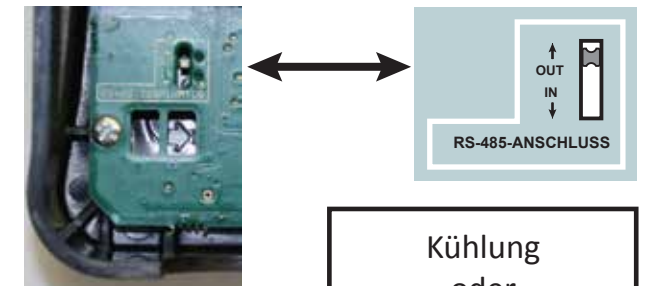

Firmensitz
621 Hunt Valley Circle
New Kensington, PA 15068 USA
Telefon: 724-334-5000 • Fax: 724-334-5001
Gebührenfrei: 1-800-736-4666
Website: www.MyBacharach.com
E-Mail: help@MyBacharach.com

114A Georges Street Lower
Dun Laoghaire • Co Dublin • Irland
Telefon: +353 1 284 6388 • Fax: +353 1 284 6389