

MGD-100

RILEVATORE DI GAS e CONTROLLER GUIDA DI INSTALLAZIONE RAPIDA

N/P: 6109-9002
Revisione 0
mercoledì 13 gennaio 2016



Alloggiamento controller sensore 1-2



Alloggiamento sensore IP41 standard



ATTENZIONE: NON MONTARE il MGD-100 in un'area che potrebbe contenere vapori o liquidi infiammabili. Il funzionamento di apparecchiature elettriche in tale area rappresenta un rischio per la sicurezza.



AVVERTENZA: Seguire attentamente le istruzioni nel Manuale dell'utente (codice prodotto 6109-9000) disponibile su www.MyBacharach.com.

1: CONDIZIONI E AREA OPERATIVA

Bacharach MGD-100 è uno strumento per il monitoraggio continuo di gas refrigeranti, infiammabili e tossici. Il sistema è disponibile con uno o due livelli di allarme e comprende da 1 a 6 sensori di gas remoti connessi a un controller che li alimenta.

L'alimentazione del controller è 12 VCC o 100-230 VCA 50-60 Hz (specificato al momento dell'ordine).

2: ISTRUZIONI DI SICUREZZA

MANUALE DELL'UTENTE: prima di usare questa apparecchiatura, leggere e seguire attentamente il Manuale dell'utente (codice prodotto 6109-9000). L'utente deve comprendere a fondo e seguire attentamente le istruzioni. Usare l'apparecchiatura solo per gli scopi elencati e in presenza delle condizioni specificate nel presente documento.

CONFORMITÀ NORMATIVA: Conformarsi a tutte le leggi, regolamenti e normative locali e nazionali associate a questa apparecchiatura.

RICAMBI ORIGINALI: Utilizzare solo accessori e ricambi originali Bacharach per non compromettere il corretto funzionamento dell'apparecchiatura.

AD USO ESCLUSIVO DEI TECNICI: Questa unità deve essere installata da un tecnico qualificato seguendo queste istruzioni e rispettando gli standard specifici del settore/nazione. Gli operatori dell'unità devono conoscere le normative e gli standard del settore/nazione per poter operare sull'unità. Queste note hanno il solo scopo di guida e il produttore non è responsabile dell'installazione o del funzionamento di questa unità.

La mancata osservanza delle istruzioni di installazione o funzionamento e delle linee guida del settore può provocare gravi lesioni, compresa la morte, e il produttore non avrà alcuna responsabilità in tale senso.

MONTAGGIO IN SICUREZZA: Questo monitor deve essere connesso a un interruttore o un magnetotermico contrassegnato, in posizione adeguata e di facile accesso per agevolare la disconnessione.

3: PESO E DIMENSIONI

Tipo/Alloggiamento	Dimensioni	Peso
IP41	3,35" x 5,59" x 2,09" 86 x 142 x 53 mm	6,3 oz 180 g
IP66	6,89" x 6,5" x 3,29" 175 x 165 x 82 mm	1 lb 6 oz 629 g
IP66 con protezione spruzzi	6,89" x 8,9" x 3,29" 175 x 225 x 82 mm	1 lb 9 oz 700 g
IP66 con sensore remoto	6,89" x 6,1" x 3,29" 175 x 155 x 82 mm	1 lb 11 oz 790 g
IP66 con testa sensore remoto Ex d	6,89" x 6,1" x 3,29" 175 x 155 x 82 mm	2 lb 10 oz 1185 g
IP66 con testa sensore PRV	6,89" x 6,1" x 3,29" 175 x 155 x 82 mm	2 lb 0,3 oz 916 g
IP66 portata/condotto d'aria (vedere Tabella)	6,89" x 4,9" x 3,29" 175 x 125 x 82 mm	1 lb 4 oz 578 g
Ex d (alloggiamento)	5,12" x 6,3" x 3,54" 130 x 160 x 90 mm	9 lb 4 oz 4200 g

CFM e sezioni di condotto supportate per l'alloggiamento per montaggio su condotto

Unità	Sezione condotto				
	Pollici	12 x 12	12 x 24	18 x 18	24 x 24
Piedi	1 x 1	1 x 2	1,5 x 1,5	2 x 2	Pi x 1 x 1
Area (ft ²)	1	2	2,25	4	3,14

4: MONTAGGIO

VALUTAZIONI AMBIENTALI: Valutare attentamente l'intera gamma di condizioni ambientali a cui verrà esposto lo strumento.

CONSIDERAZIONI SUL GAS DA RILEVARE: Devono essere rispettati i dati fisici del gas o del vapore da rilevare.

CONSIDERAZIONI SULL'APPLICAZIONE: Devono essere rispettate le specifiche dell'applicazione (per esempio possibili perdite, spostamenti/spifferi d'aria, ecc.).

VALUTAZIONE DELL'ACCESSIBILITÀ: Deve essere garantito il grado di accessibilità richiesto a scopo di manutenzione.

VALUTAZIONE DEGLI ACCESSORI: Occorre tenere a mente i tipi di accessori e attrezzature opzionali da utilizzare con il sistema.

CONSIDERAZIONI SULL'ELETTRONICA: Il sistema è dotato di componenti elettronici sensibili molto delicati. Non toccare né interferire con tali componenti.

Montare il MGD-100 e il controller seguendo le considerazioni riportate sopra, le dimensioni del prodotto (vedere Sezione 3), la lunghezza massima del cablaggio (vedere Sezione 5) e le misure di montaggio corrispondenti riportate nelle illustrazioni che seguono.

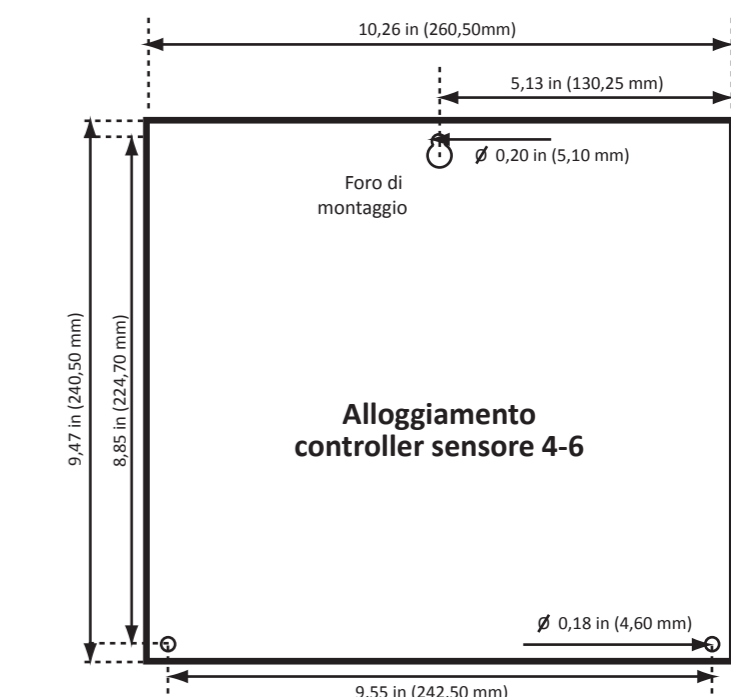
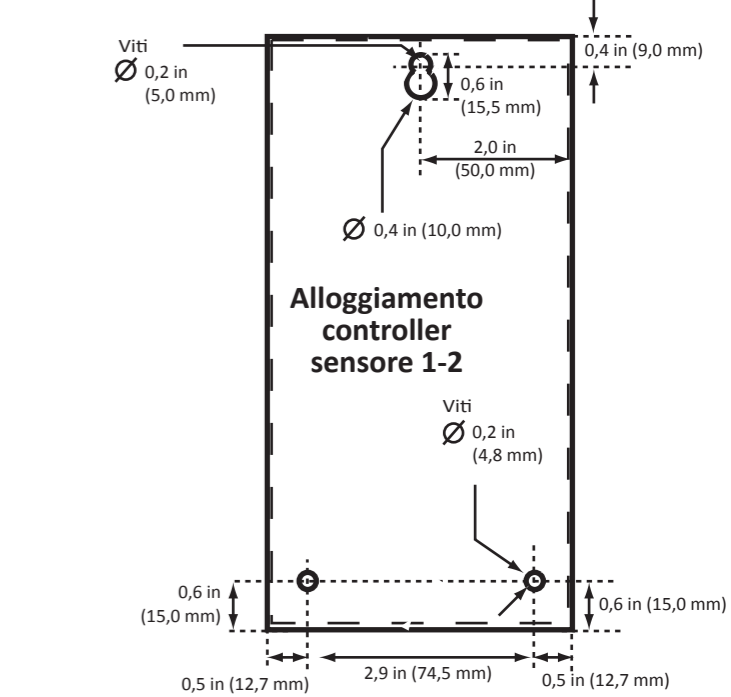
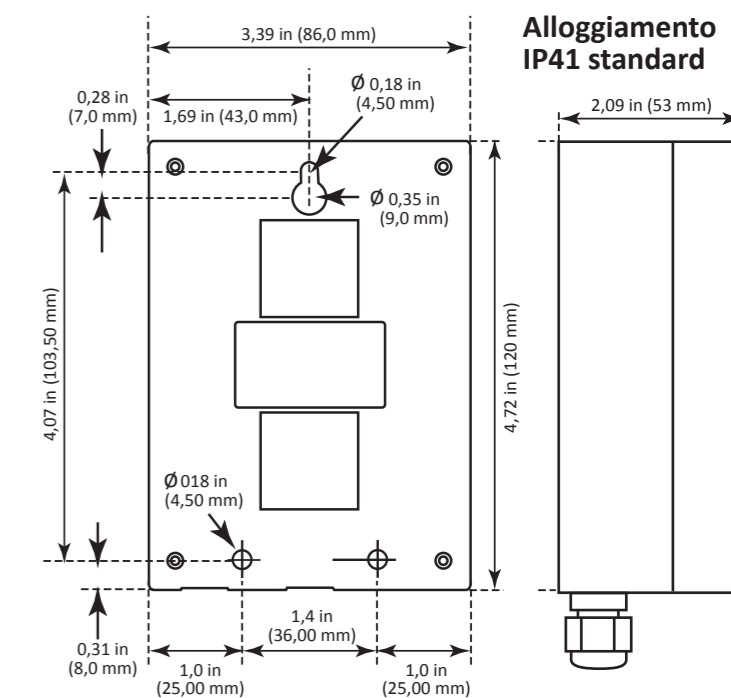
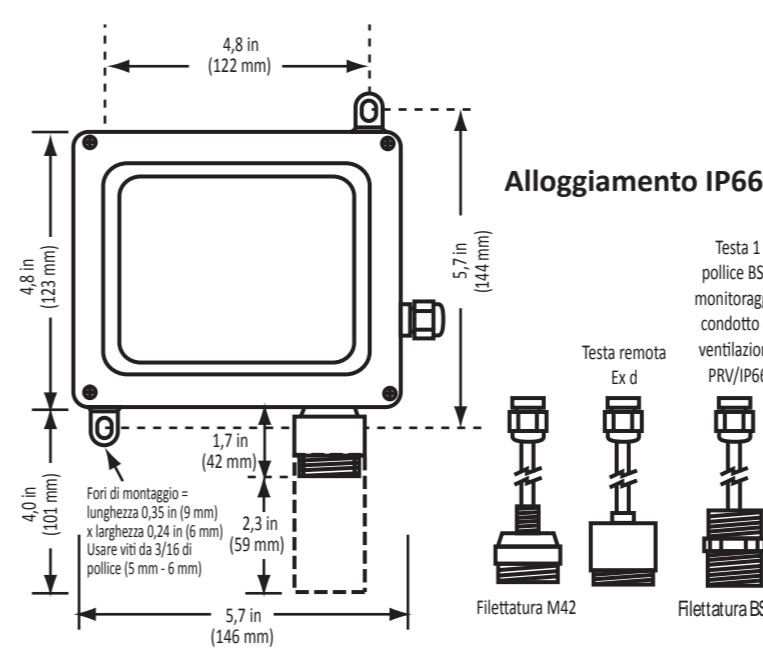
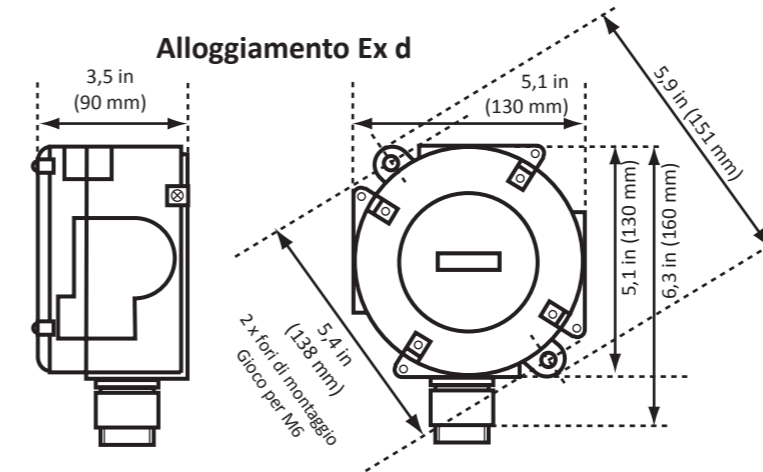

5: CABLAGGI

APERTURE PER I CAVI: L'alloggiamento in metallo IP51 del controller presenta diverse aperture PG7 per pressacavi o spinotti. Ogni trasmettitore MGD-100 IP41 presenta un'unica apertura per un pressacavo M20 e un foro pretagliato opzionale. Ogni trasmettitore MGD-100 IP66 presenta 3 aperture utilizzabili per il cablaggio di campo, il collegamento diretto di un sensore o la connessione di un sensore remoto. Le aperture inutilizzate devono essere sigillate con una guarnizione e tappo adeguati, in modo da preservare il grado di protezione IP o Ex d.



NOTA: per eseguire il collegamento dei cavi, occorre prima aprire l'alloggiamento del MGD-100. Il coperchio IP66 dell'alloggiamento presenta quattro viti imperdibili.

Per istruzioni dettagliate sull'accesso ai componenti interni per il cablaggio, consultare il Manuale dell'utente (codice articolo 6109-9000) su www.MyBacharach.com.



AVVERTENZA: il cavo dell'alimentazione di rete deve essere di tipo approvato secondo le normative locali. Il collegamento all'alimentazione di rete deve essere eseguito tramite presa e spina approvate, di facile accesso, connesse a interruttore e fusibile (o secondo le normative locali sui collegamenti elettrici) posizionata entro 10 piedi (3 metri) dall'unità di controllo.



AVVERTENZA CAVI SCHERMATI: Collegare la schermatura dei cavi di alimentazione alla massa del sistema di controllo centrale (es.: chassis, barra collettiva di terra ecc.).

- 1: Spellare da 0,2 a 0,25 pollici (da 5 a 7 mm) dell'isolamento del cavo.
- 2: Collegare i cavi come indicato.



NOTA: terminato il collegamento dei cavi, rimontare attentamente l'alloggiamento e i suoi componenti, facendo attenzione al cavo piatto e ai connettori dei sensori. Terminata l'installazione, consultare il Manuale dell'utente (codice prodotto 6109-9000) per istruzioni dettagliate sulla registrazione dei sensori e la configurazione del MGD-100.



Sede globale
621 Hunt Valley Circle
New Kensington, PA 15068 USA
Telefono: 724-334-5000 • Fax: 724-334-5001
Numero Verde: 1-800-736-4666
Sito Web: www.MyBacharach.com
E-mail: help@MyBacharach.com

114A Georges Street Lower
Dun Laoghaire • Co Dublin • Irlanda
Telefono: +353 1 284 6388 • Fax: +353 1 284 6389

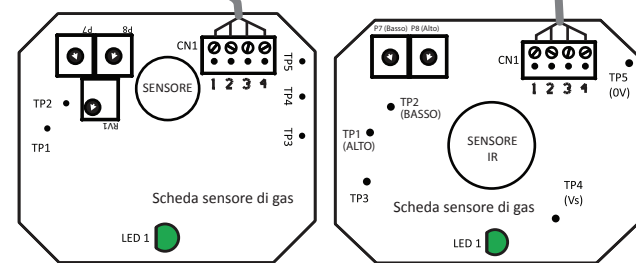
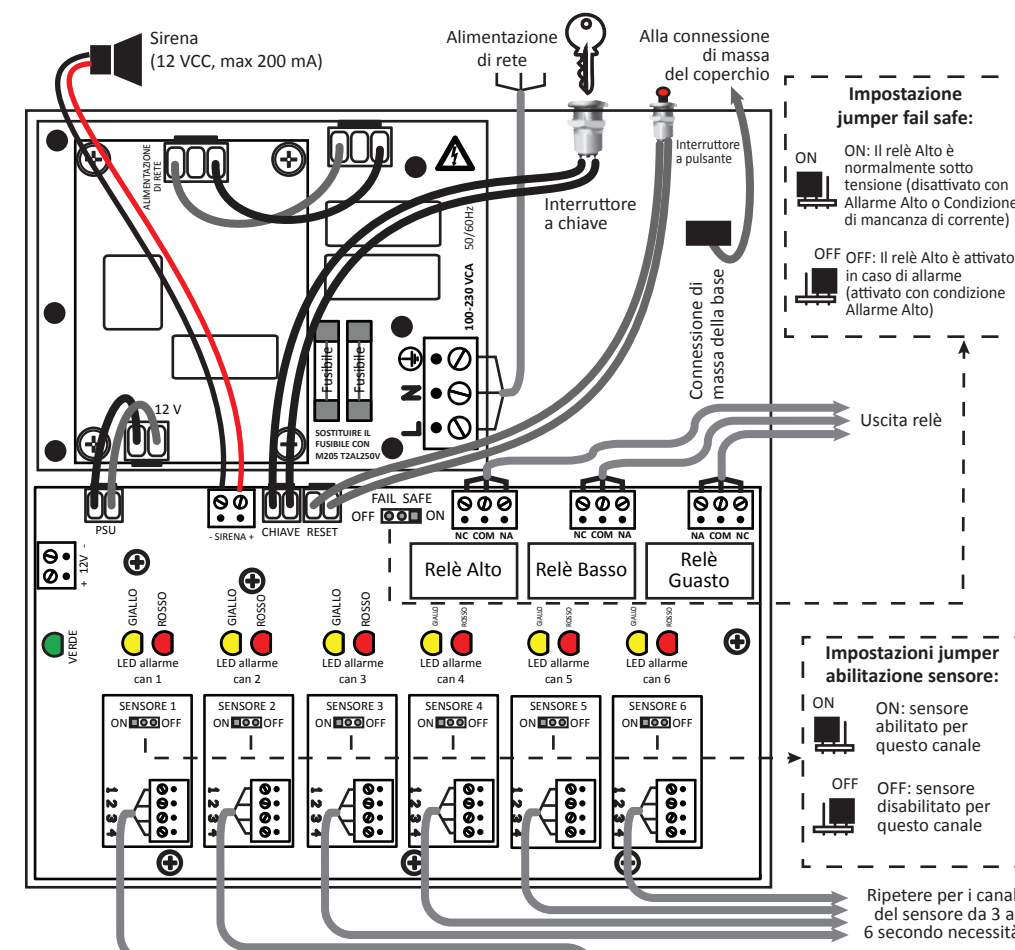
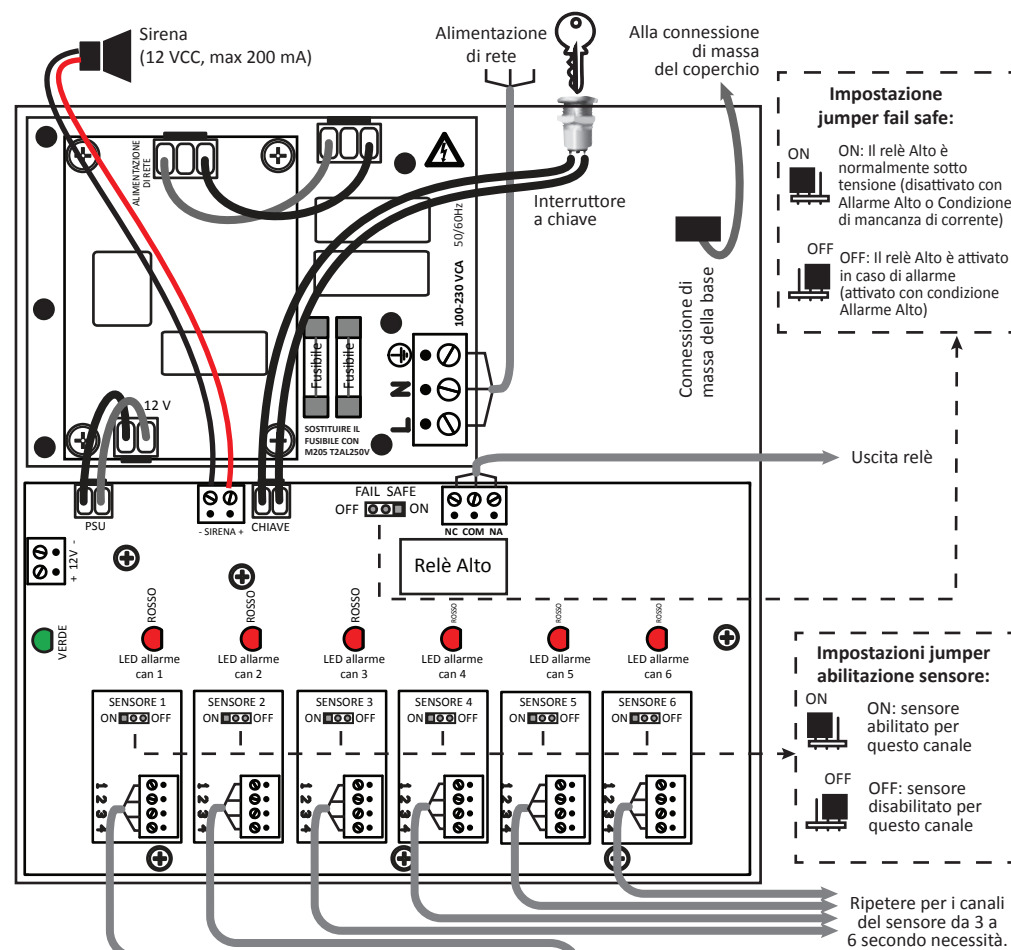
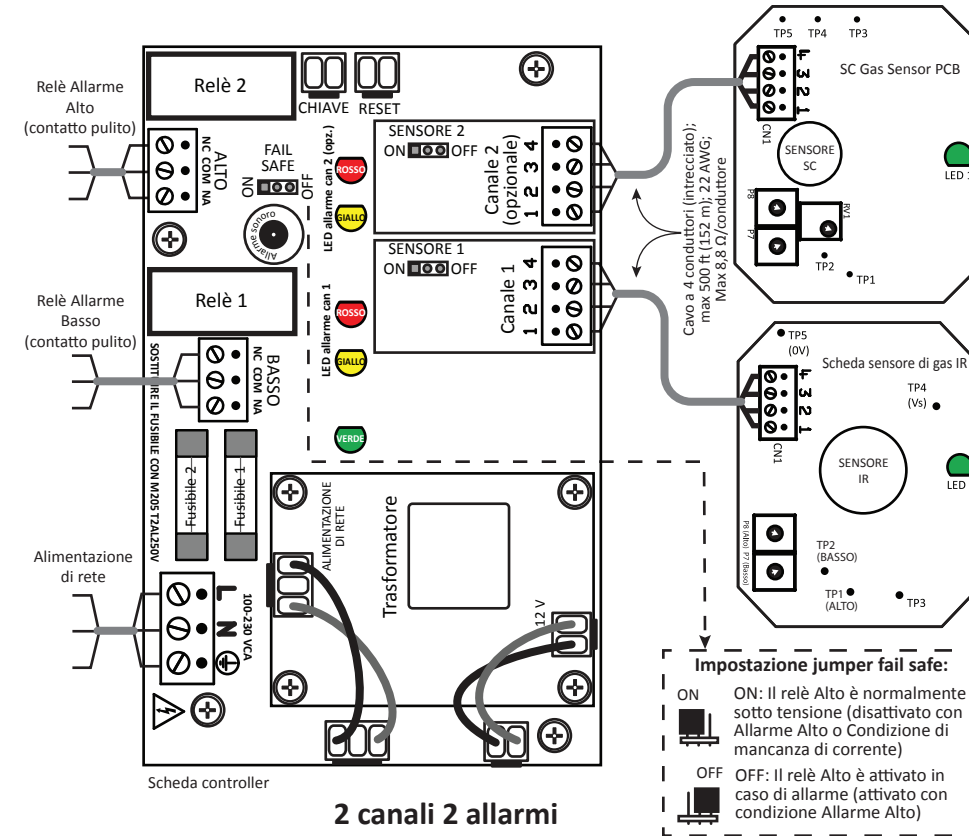
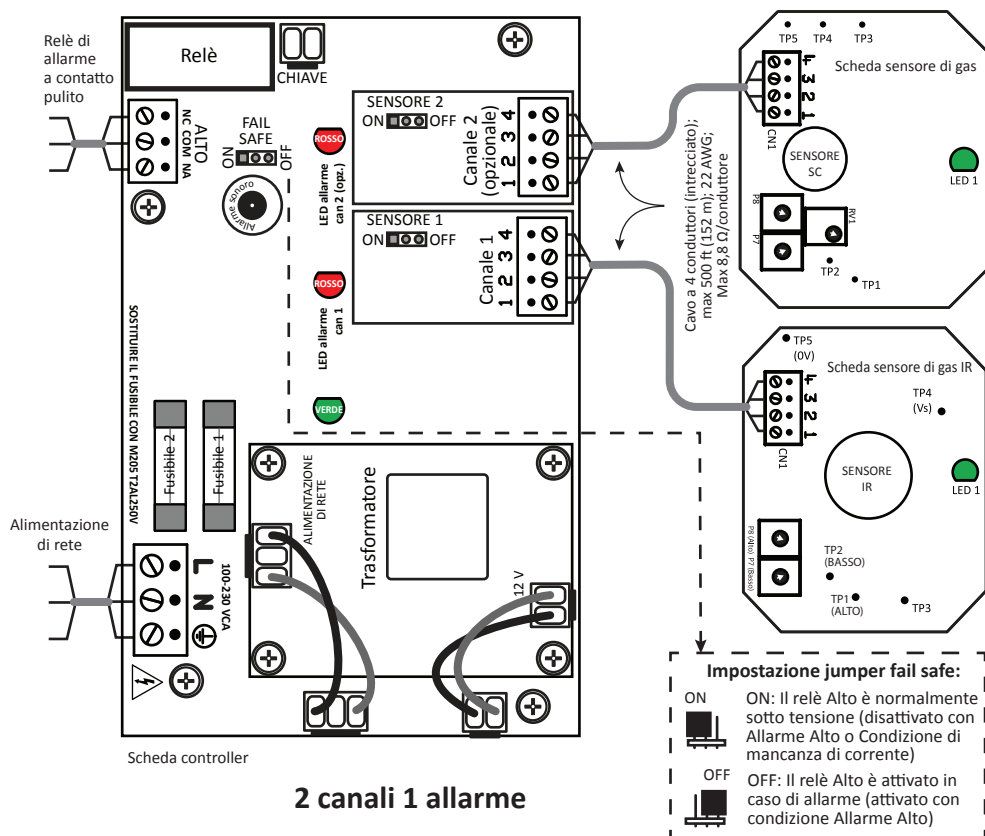

Cavo a 4 conduttori (intrecciato) (max 6 posti); max 500 ft (152 m); 22 AWG; Max 8,8 Ω/conduttore

Verificare che le connessioni da 1 a 4 su ogni sensore siano abbinati ai numeri corrispondenti sulla morsetteria nell'unità di allarme principale, diversamente il sistema non funzionerà correttamente e potrebbe danneggiarsi.

6 canali 1 allarme

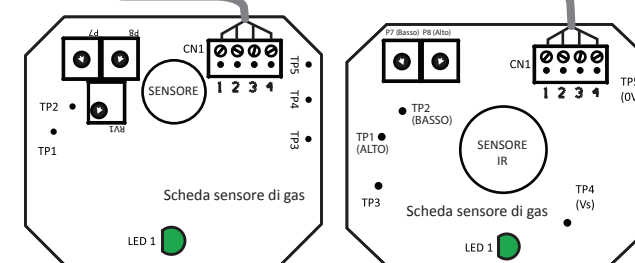

Cavo a 4 conduttori (intrecciato) (max 6 posti); max 500 ft (152 m); 22 AWG; Max 8,8 Ω/conduttore

Verificare che le connessioni da 1 a 4 su ogni sensore siano abbinati ai numeri corrispondenti sulla morsetteria nell'unità di allarme principale, diversamente il sistema non funzionerà correttamente e potrebbe danneggiarsi.

6 canali 2 allarmi